

Vector® Four multi-cuisson série F

ALTO-SHAAM

Offrant des résultats de cuisson et un rapport qualité-prix inégalés, les modèles Vector série F sont spécialement conçus pour la cuisson de grand volume.

Ils comportent trois ou quatre compartiments de cuisson indépendants, pour lesquels l'utilisateur peut régler individuellement la température, la vitesse du ventilateur et le temps de cuisson, offrant une souplesse maximale qui permet de cuire simultanément différents plats du menu sans transfert de saveurs.

Le système exclusif Structured Air Technology® produit une chaleur concentrée qui assure une cuisson rapide et uniforme et une qualité constamment supérieure.

Cuisson à la durée ou avec des sondes de température en option dans un seul ou plusieurs compartiments combinés.

Vous pouvez réaffecter la main-d'œuvre qualifiée en éliminant des étapes supplémentaires ainsi que la surveillance et la rotation des plats.

Capable de remplacer ou suppléer plusieurs équipements différents dans la cuisine.

Optimisez l'espace et réduisez les coûts d'installation et d'exploitation grâce à la conception sans eau : pas de tuyauteries, écoulements, filtres ni entretien associé.

Superposable avec divers appareils, dont les fours Combitherm®, pour minimiser l'encombrement et optimiser l'agencement de la cuisine.

La commande évoluée, de conception intentionnellement simple, comporte une interface intuitive et conviviale et des recettes programmables pour assurer la constance des résultats quel que soit le cuisinier.

ChefLinc™, un logiciel de gestion de four à distance dans le cloud, simplifie les processus et optimise les bénéfices par une vision approfondie des données [commande de luxe seulement].

Certifié ISO 9001:2015

Caractéristiques standard

- Commande tactile programmable
- Recettes faciles à exporter et à importer par le port USB
- Porte à double vitrage
- Une (1) grille en acier inoxydable et deux (2) plaques perforées
- par compartiment de cuisson
- Conduit flexible précâblé de 1829 mm de long [Canada seulement]



CAPACITY

VMC-F3E : 3 grilles, 3 tôles grand format (457 mm x 660 mm x 25 mm),

6 plats Hotel grand format (527 mm x 324 mm x 102 mm) ou

6 tôles demi-format (457 mm x 330 mm x 25 mm)

VMC-F4E : 4 grilles, 4 tôles grand format (457 mm x 660 mm x 25 mm),

8 plats Hotel grand format (527 mm x 324 mm x 102 mm) ou

8 tôles demi-format (457 mm x 330 mm x 25 mm)



VMC-F4E



VMC-F3E

Configurations (en sélectionner une)

Modèles

- VMC-F3 VMC-F4

Commande

- De luxe Simple

Alimentation électrique

VMC-F3, VMC-F4

- 208–240 V, triphasé, sans cordon ni fiche

Accessoires (sélectionner au choix)

Sondes

- Voir la brochure des accessoires pour des options de sonde supplémentaires
- Sonde de température monopoint amovible à raccord rapide [PR-35770]

Roulettes et pieds

- Roulettes de 76 mm, jeu de quatre [4] [5027946]
- Pieds antisismiques : réglables de 102 à 152 mm [5017128]

Supports de cuisson

- Voir la brochure des accessoires pour tous les accessoires disponibles
- Grille [SH-39201]
- Jet plate [5024154]

Nettoyage

- Nettoyant pour four non caustique Alto-Shaam, un (1) flacon de 946 ml [CE-46828]
- Nettoyant pour four non caustique Alto-Shaam, caisse de six (6) flacons [CE-46829]

Filtres à graisse

- Filtre à graisse de retour d'air, latéral [1023771]
- Filtre à graisse de retour d'air, arrière [1023741]
- Nécessaire filtre à graisse, comprend deux (2) latéraux et un (1) arrière [5027120]

Kit

- Kit câble Ethernet [5030518] [pour commandes de luxe seulement]



ANSI/NSF 4



COOKING APPLIANCE
584m

Vector® Four multi-cuisson série F



VMC-F3E

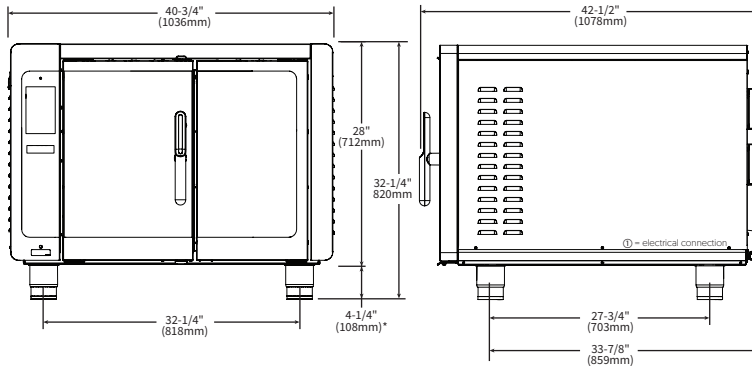

VMC-F4E

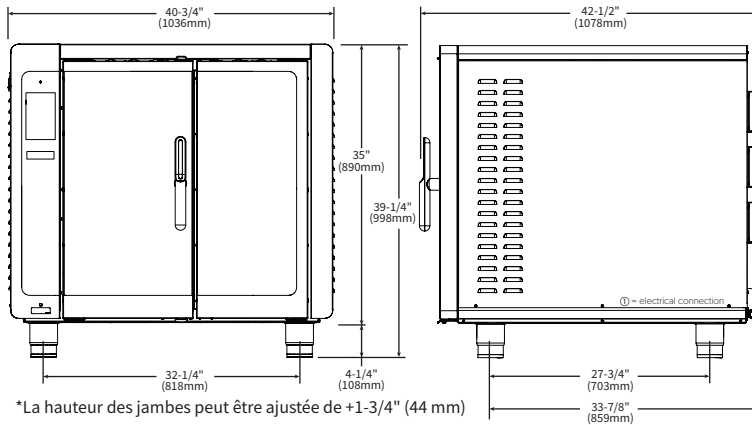

*La hauteur des jambes peut être ajustée de +1-3/4" (44 mm)

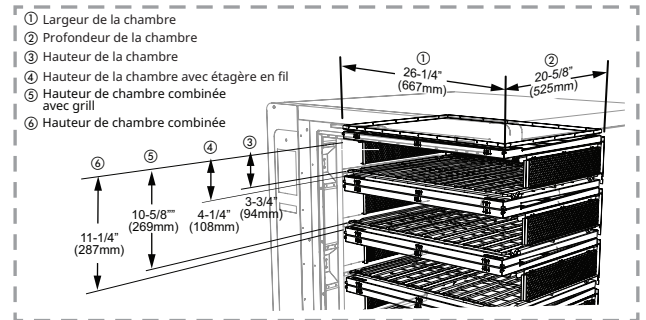
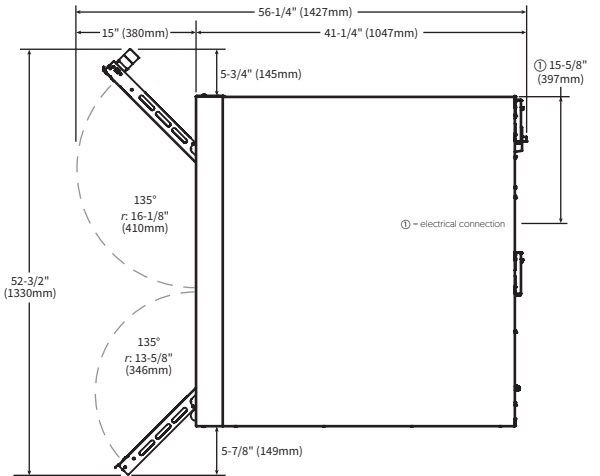

DIMENSIONS

Modèle Exterior (H x W x D)

VMC-F3E 32-1/4" x 40-3/4" x 42-1/2" [820mm x 1036mm x 1078mm]

VMC-F4E 39-3/8" x 40-3/4" x 42-1/2" [998mm x 1036mm x 1078mm]

Hauteur de la chambre: 4-5/16" (109mm)

Hauteur de la chambre combinée: 11-1/4" (287mm)

Dimensions d'expédition (L x W x H)*

VMC-F3E 56" x 45" x 45" [1422mm x 1143mm x 1143mm]

VMC-F4E 56" x 45" x 51" [1422mm x 1143mm x 1295mm]

Intérieur (H x W x D)

21-3/8" x 26-1/4" x 20-5/8" [542mm x 667mm x 525mm]

28-3/8" x 26-1/4" x 20-5/8" [720mm x 667mm x 525mm]

Poids d'expédition*

610 lb [277 kg]

751 lb [341 kg]

Poids net

489 lb [222 kg]

616 lb [279 kg]

*Informations sur les expéditions terrestres nationales. Contactez l'usine pour le poids et les dimensions d'exportation.



Chaleur de rejet

VMC-F	Gain de chaleur QS, BTU/h	Gain de chaleur QS, kW
	2 307	0,68



Plage de température de cuisson : 525°F (274°C)



Haut: 2" [51mm]
 La gauche: 2" [51mm]*
 Droite: 2" [51mm]
 De face: 16" [406mm]
 Dos: 2" [51mm]



- Le four doit être installé de niveau.
- Le four ne doit pas être installé dans un endroit où il peut être affecté par de la vapeur, de la graisse, des gouttes d'eau, des températures élevées ou toute autre condition gravement défavorable.
- Une ventilation par aspiration est requise.
- Four non prévu pour une installation encastrée.

* 20" [508mm recommandé pour l'accès au service]



VMC-F3E	V	Ph	Hz	Awg*	IEC	A	Breaker (A)*	kW	Plug Configuration**
208-240V	208	3	60	8	—	31	50	11,5	Pas de cordon, pas de prise
	240	3	60	8	—	35	50	15,0	Pas de cordon, pas de prise
VMC-F4E									
208-240V	208	3	60	6	—	41	60	15,2	Pas de cordon, pas de prise
	240	3	60	6	—	46	60	19,9	Pas de cordon, pas de prise

Les connexions électriques doivent être conformes à tous les codes fédéraux, étatiques et locaux applicables.

** Les unités Canadiennes comprennent un conduit flexible de 6' [1829 mm] de long avec des fils qui dépassent de 6" [152 mm] à l'extérieur du conduit.

Vector® Four multi-cuisson série F



Stands and Stacking

VMC- F3E
5025815
 H: 34" (865mm)
 W: 41" (1042mm)
 D: 42-1/2" (1078mm)

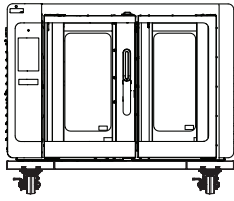

VMC- F3E
5025508
 H: 56-5/8" (1439mm)*
 W: 42-1/2" (1078mm)
 D: 42-1/2" (1078mm)

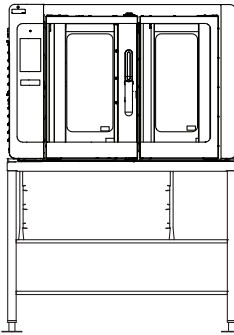

VMC-F3E
5025511
 H: 59-1/8" (1501mm)
 W: 44" (1118mm)
 D: 42-1/2" (1078mm)

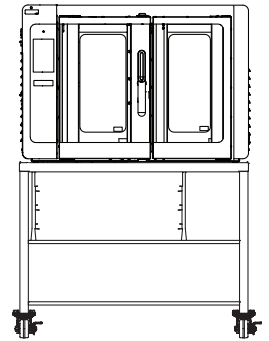

VMC- F4E
5025815
 H: 41" (1039mm)
 W: 41" (1042mm)
 D: 42-1/2" (1078mm)

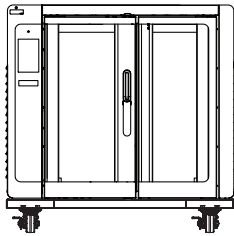

VMC- F3E/VMC-F3E
5031521
5025509
 H: 71-1/4" (1809mm)*
 W: 42-1/2" (1078mm)
 D: 42-1/2" (1078mm)

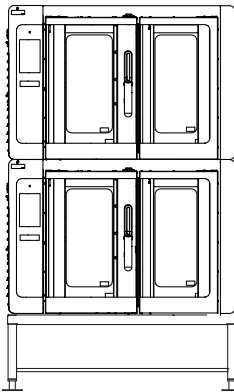

VMC-F3E/VMC-F3E
5031521
5025512
 H: 73-5/8" (1871mm)
 W: 44" (1118mm)
 D: 42-1/2" (1078mm)

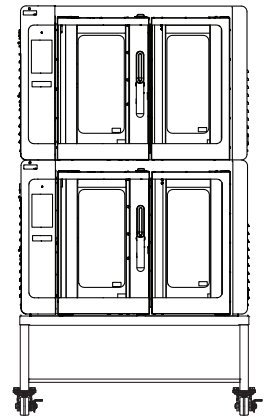

VMC- F3E/VMC-F3E
5031521
5025815
 H: 62" (1577mm)
 W: 41" (1042mm)
 D: 42-1/2" (1078mm)

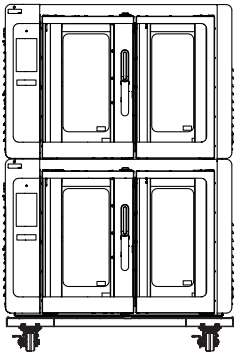

VMC- F4E
5025507
 H: 56-5/8" (1439mm)*
 W: 42-1/2" (1078mm)
 D: 42-1/2" (1078mm)

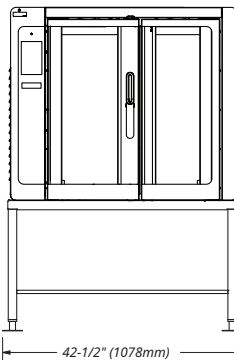

VMC-F4E
5025510
 H: 59-1/8" (1501mm)
 W: 44" (1118mm)
 D: 42-1/2" (1078mm)

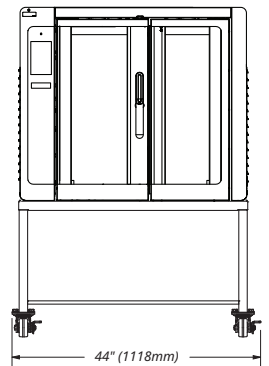

VMC- F3E/VMC-F4E
5031521
5025815
 H: 69" (1754mm)
 W: 41" (1042mm)
 D: 42-1/2" (1078mm)

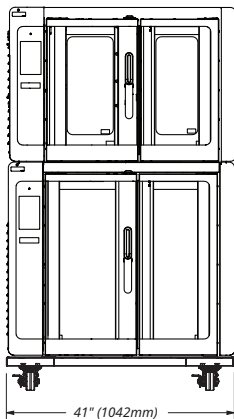

VMC- F4E/VMC-F4E
5031521
5025815
 H: 76" (1932mm)
 W: 41" (1042mm)
 D: 42-1/2" (1078mm)

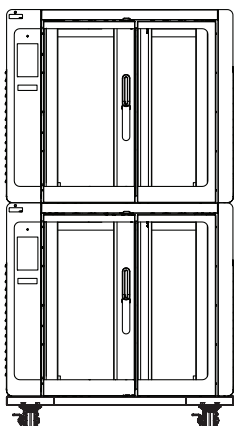

VMC- F3E/VMC-F3E
5031521
 H: 60-3/8" (1531mm)**
 W: 41" (1042mm)
 D: 42-1/2" (1078mm)

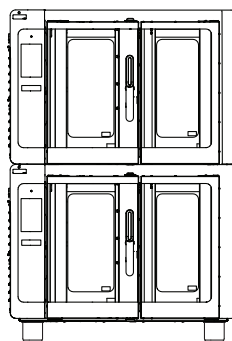

VMC- F3E/VMC-F4E
5031521
 H: 67-3/8" (1709mm)**
 W: 41" (1042mm)
 D: 42-1/2" (1078mm)

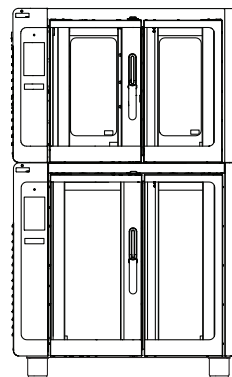

VMC-F4E/VMC-F4E
5031521
 H: 74-3/8" (1887mm)**
 W: 41" (1042mm)
 D: 42-1/2" (1078mm)

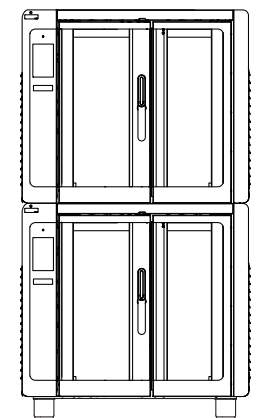

Vector® Four multi-cuisson série F



CTP7-20 Combi over Vector F E

CTP7-20 Over F3
See CTP7-20/CTC7-20 over VMC-F stacked kit specification sheet.

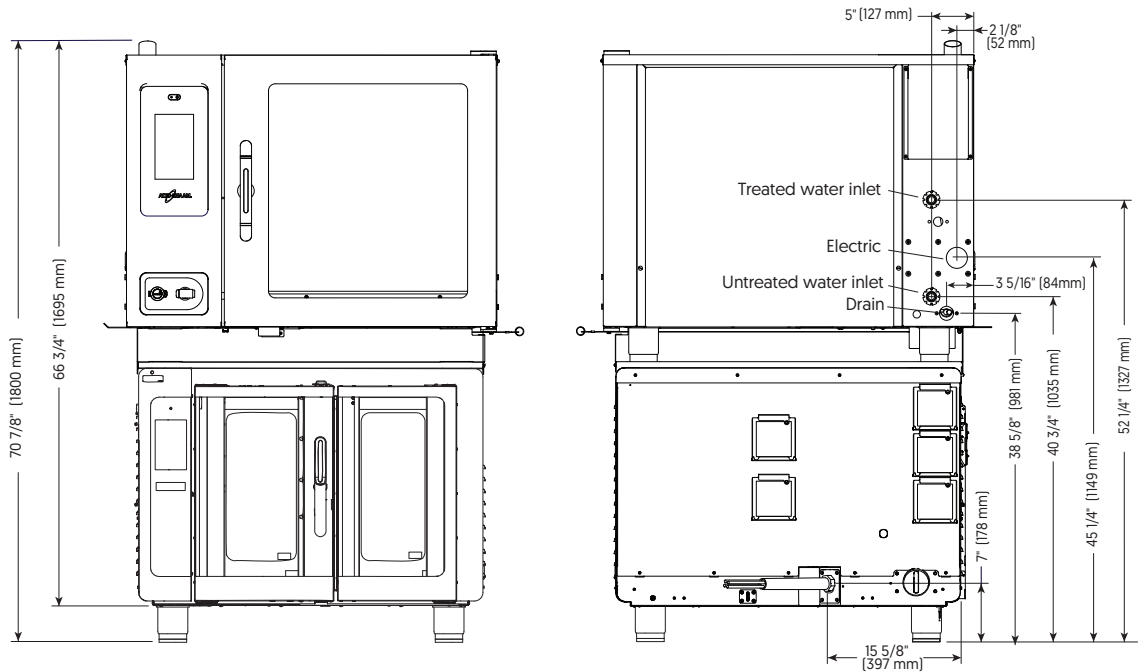

CTP7-20 Over F4
See CTP7-20/CTC7-20 over VMC-F stacked kit specification sheet.

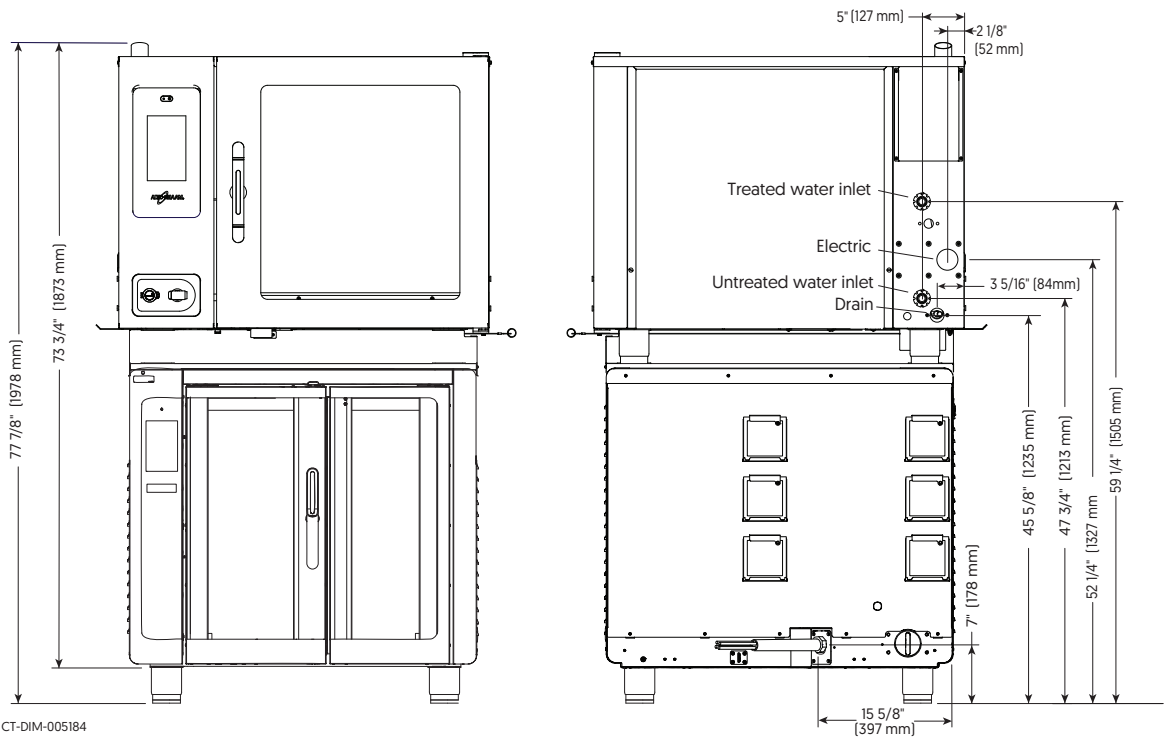

CT-DIM-005184

Vector® Four multi-cuisson série F



CTP6-10 Combi over Vector F E

CTP6-10 Over F3
See CTP6-10/CTC6-10 over VMC-F stacked kit specification sheet.

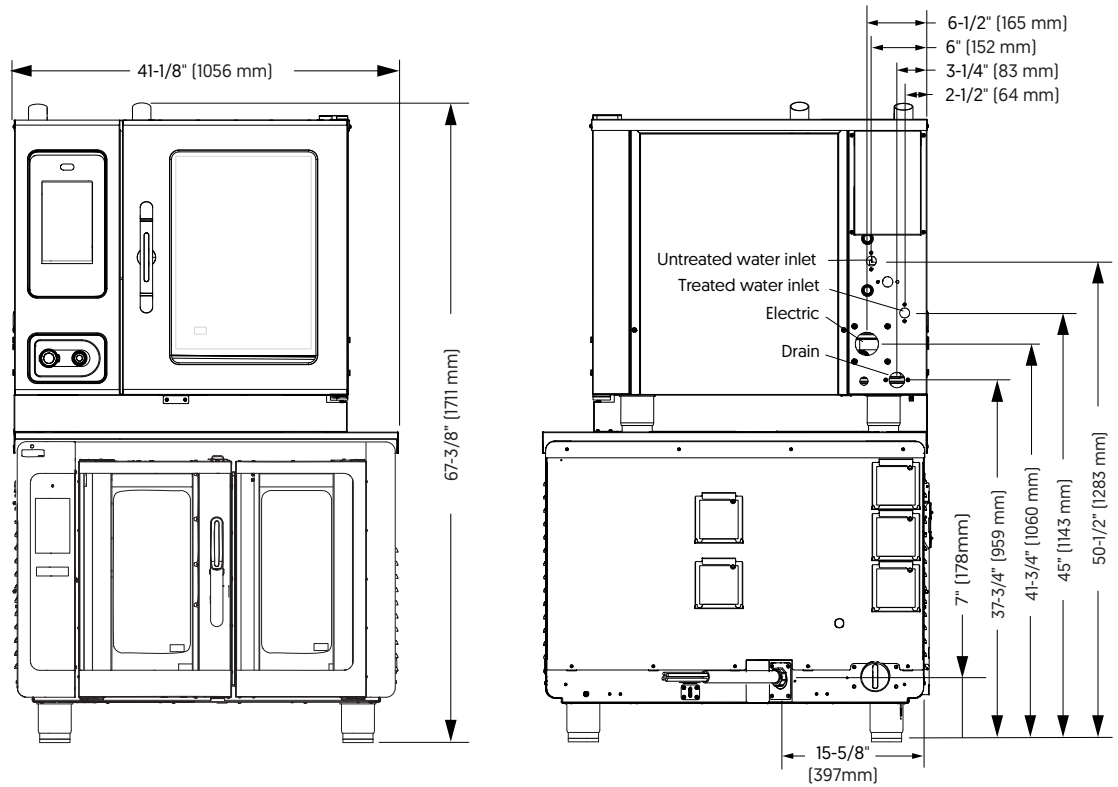

CTP6-10 Over F4
See CTP6-10/CTC6-10 over VMC-F stacked kit specification sheet.

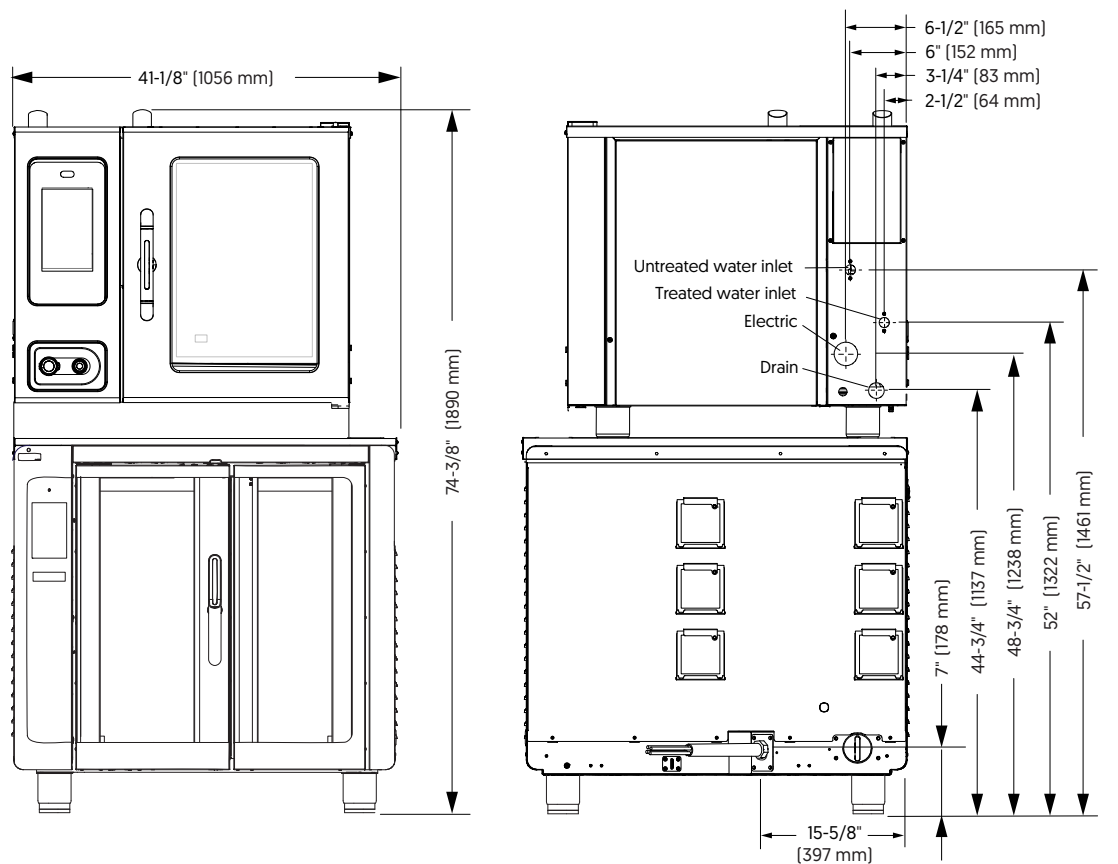

Vector® Four multi-cuisson série F



F3 Multi-Purpose Stands

VMC-F3E on stand 5029774 with feet

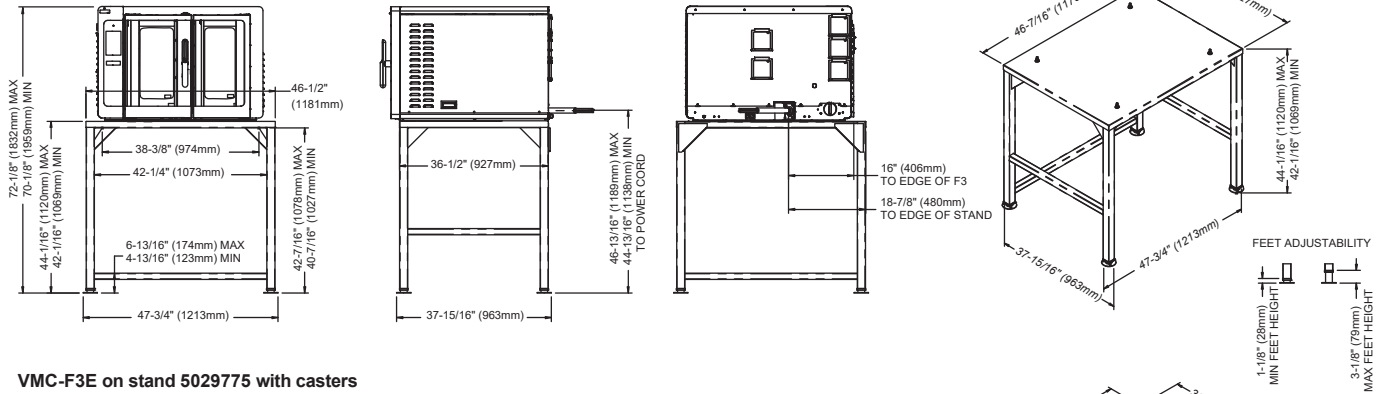

VMC-F3E on stand 5029775 with casters

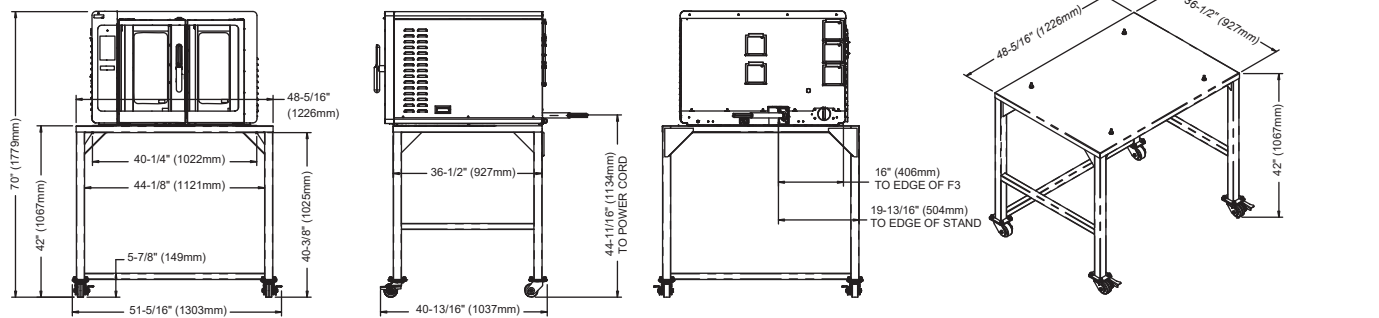

VMC-F3E on stand 5029776 with feet

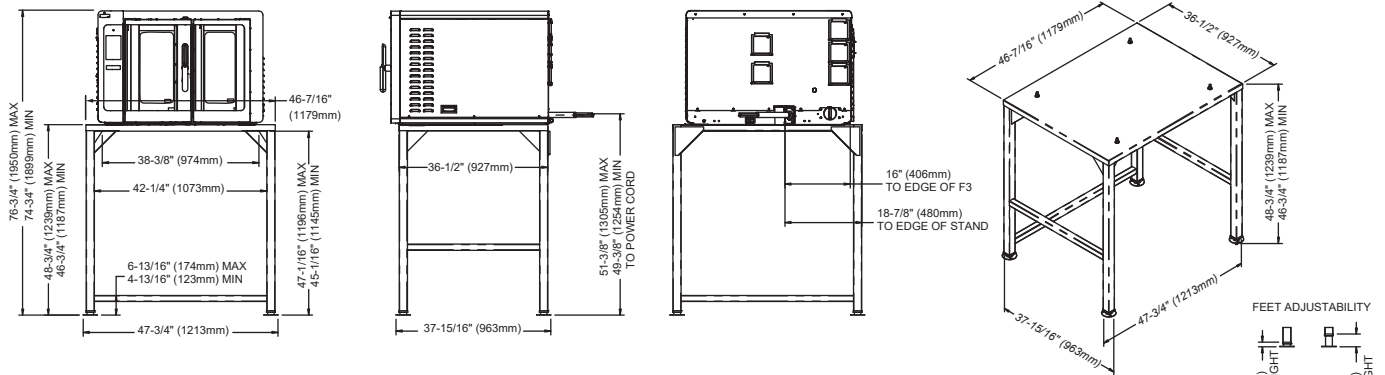

VMC-F3E on stand 5029777 with casters

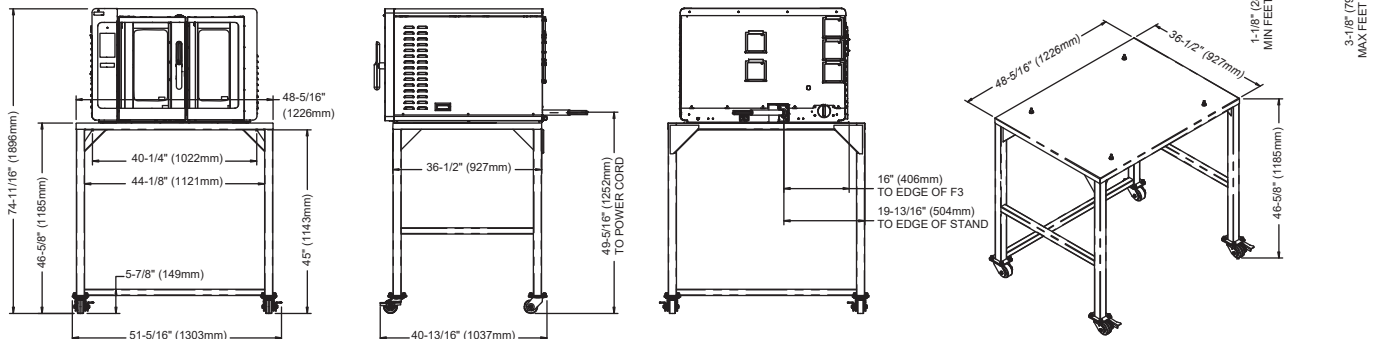

Vector® Four multi-cuison série F



F4 Multi-Purpose Stands

VMC-F4E on stand 5029774 with feet

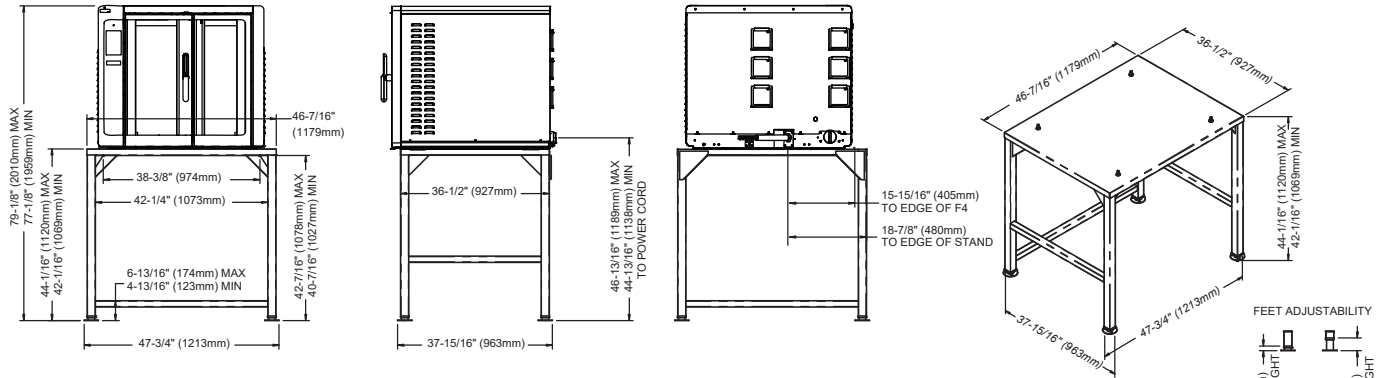

VMC-F4E on stand 5029775 with casters

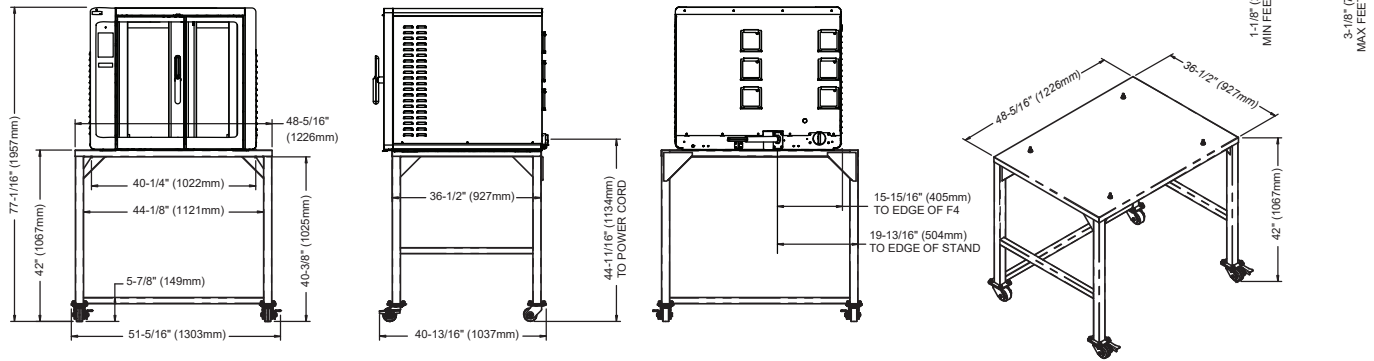

VMC-F4E on stand 5029776 with feet

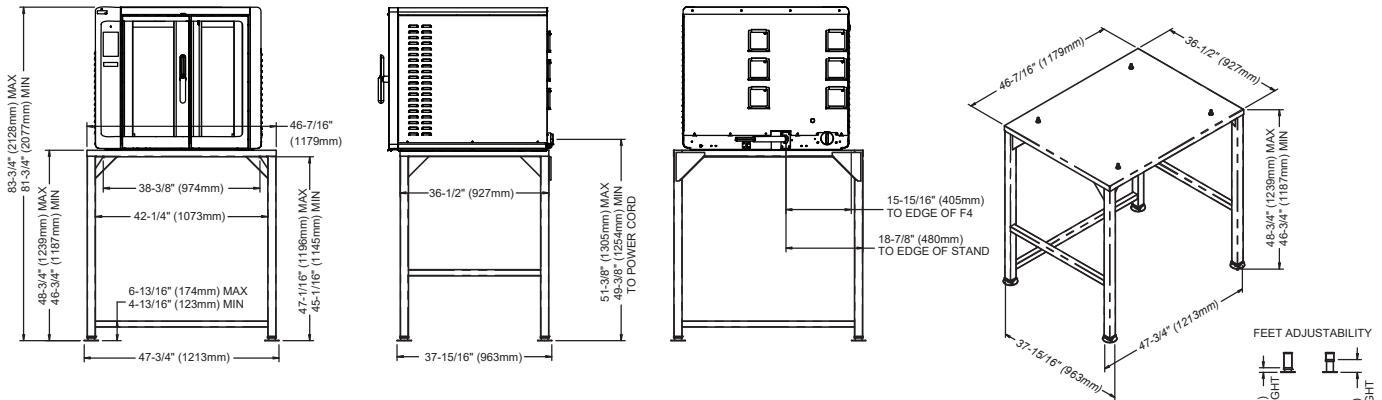

VMC-F4E on stand 5029777 with casters

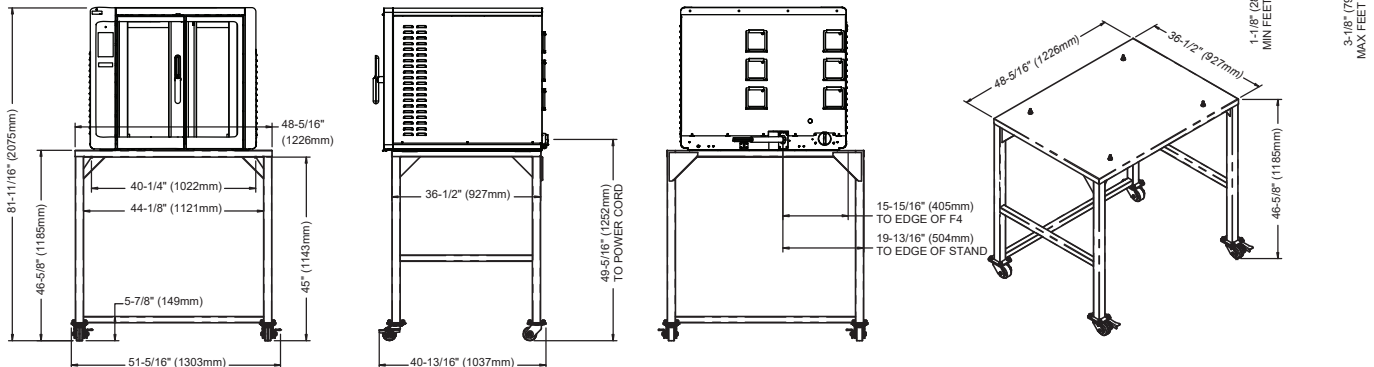

CONTACT US

W164 N9221 Water Street | Menomonee Falls, Wisconsin 53051 | U.S.A.

Phone: 262.251.3800 | 800.558.8744 U.S.A./Canada | Fax: 262.251.7067 | alto-shaam.com