

Worktable with Tubular Base

ASSEMBLY INSTRUCTIONS

CAUTION

INSPECT CONTENTS IMMEDIATELY AND FILE CLAIM WITH DELIVERING CARRIER FOR ANY DAMAGE.
SAVE YOUR BOX AND ALL PACKING MATERIALS.
YOU ARE RESPONSIBLE FOR DAMAGE TO YOUR UNIT IF RETURNED IMPROPERLY PACKED.

Hardware:



NSF set screw cap set screw

Hardware is located in plastic bag with brightly colored "HARDWARE ATTACHED" tape.

Tool required:

- 5/32" allen wrench

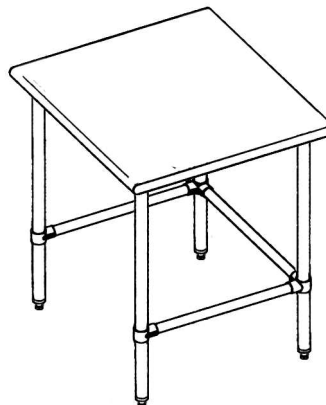

Step 1 - Assemble crossbrace subassembly.

- Assemble castings to end-to-end and front-to-back crossbracing, as shown.
- Tighten set screws* in the appropriate threaded hole in castings (see below).

*** To meet NSF standards:**
Either the supplied NSF set screw caps must be installed over all exposed set screws, or exposed set screws must be filled with silicone sealant.

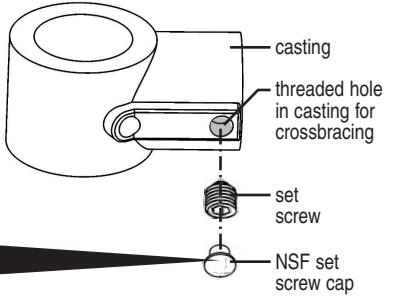

casting
threaded hole in casting for crossbracing
set screw
NSF set screw cap

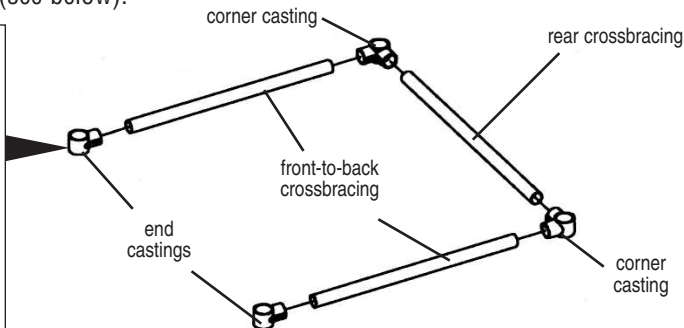

Please note:

Tables with six or more legs feature middle castings, additional crossbracing and additional end castings. For clarity, these instructions show assembly for a table with FOUR legs.

SUBASSEMBLY FOR TABLE WITH SIX LEGS

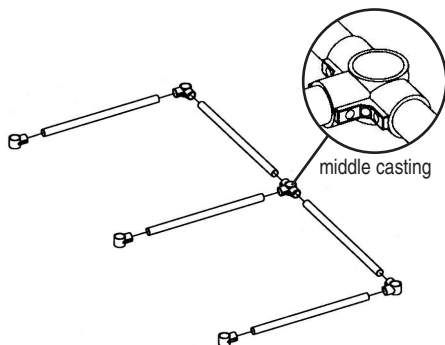

SUBASSEMBLY FOR TABLE WITH EIGHT LEGS

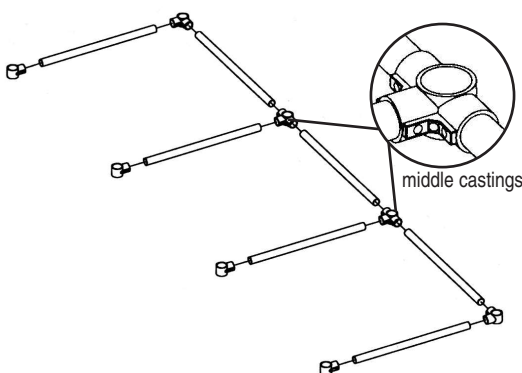

(continued on back page)

EG9805 Revised 09/16

Worktable with Tubular Base

ASSEMBLY INSTRUCTIONS

Step 2 - Attach crossbrace subassembly to legs.

- On legs, measure and mark desired height* of crossbrace subassembly.
- Insert legs.
- Snug the set screws* in the appropriate threaded hole in castings (see below).

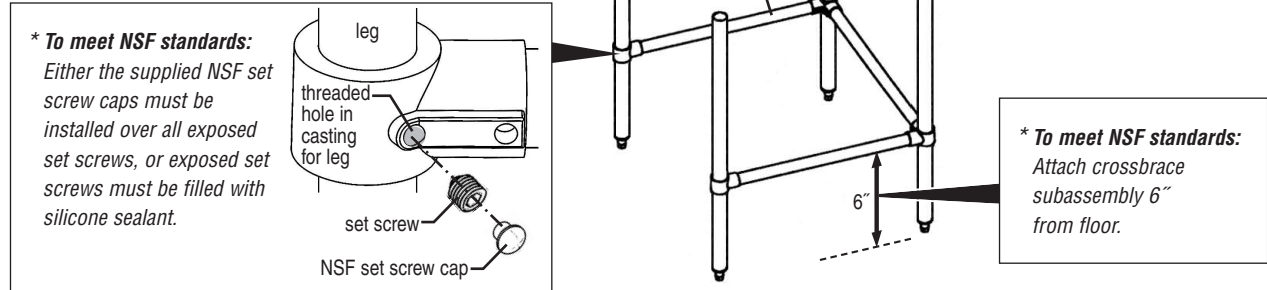

Step 3 - Attach tabletop.

- Turn tabletop upside-down (take care not to scratch the finish).
- Turn crossbrace subassembly upside-down and insert top of each leg into each tabletop gusset.
- Tighten all screws.

*** To meet NSF standards:**
Either the supplied NSF set screw caps must be installed over all exposed set screws, or exposed set screws must be filled with silicone sealant.

NSF set screw cap

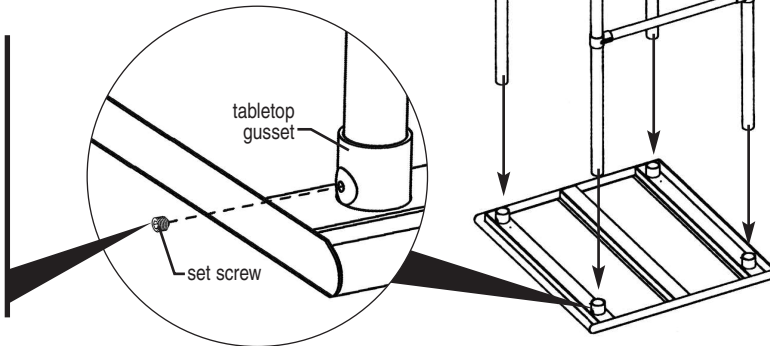

Assembly is complete.

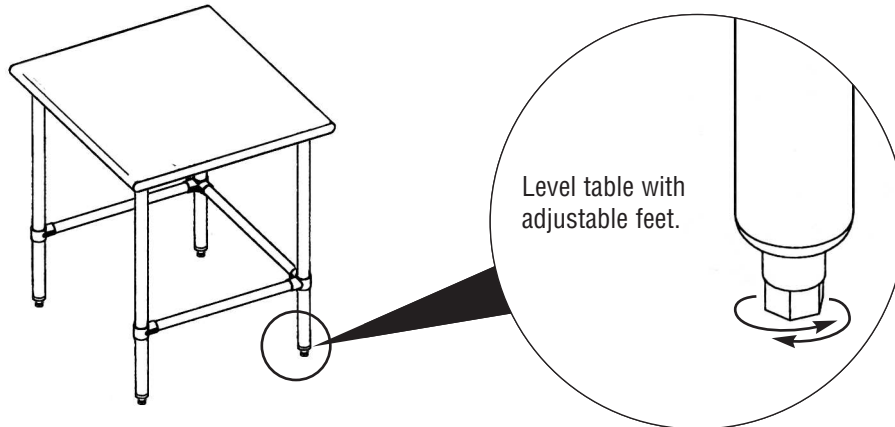

(End)

EAGLE
GROUP

Profit from the Eagle Advantage®

• 100 Industrial Boulevard, Clayton, Delaware 19938-8903 U.S.A. • www.eaglegrp.com
• Phone: 302/653-3000 • (Foodservice) 800/441-8440 • (MHC/Retail) 800/637-5100
• Fax: 302/653-2065

Eagle Foodservice Equipment, Eagle MHC, SpecFAB, and Retail Display are divisions of Eagle Group. ©2016 by the Eagle Group

INSTRUCCIONES PARA EL ENSAMBLAJE

PRECAUCIÓN

INSPECCIONE EL CONTENIDO INMEDIATAMENTE Y PRESENTE UN RECLAMO AL TRANSPORTISTA ENCARGADO DE LA ENTREGA EN CASO DE HABER DAÑOS.

CONSERVE LA CAJA Y TODOS LOS MATERIALES DE EMBALAJE.

USTED ES RESPONSABLE DEL DAÑO DE SU UNIDAD SI ÉSTA SE DEVUELVE EMBALADA INCORRECTAMENTE.

Artículos de ferretería:

Casquillo del tornillo de fijación del NSF



tornillo de fijación



Están localizada en una bolsa plástica con cinta coloreado brillantemente marcado "HARDWARE ATTACHED".

Herramientas necesarias:

- llave Allen de 5/32"

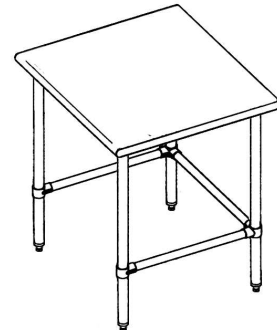

Paso 1: Ensamble el subensamblaje de conexión en cruz.

- Ensamble las piezas fundidas del centro, las esquinas y los extremos a los tubos contra tumbos y tubos de conexión en cruz de adelante hacia atrás.
- Ajuste los tornillos de fijación*.

* Para ser obediente con las guías de consulta del NSF, o los casquillos suministrados del tornillo de fijación del NSF se debe instalar sobre todos los tornillos de fijación expuestos, o los tornillos de fijación expuestos se deben llenar del sellante del silicón.

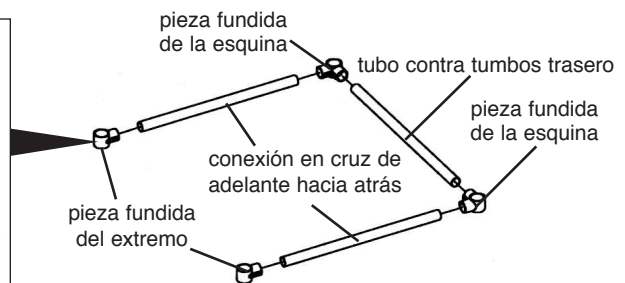
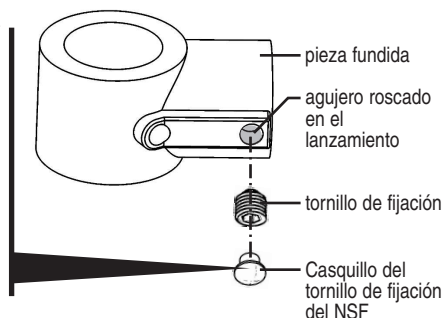

Observe por favor

Vectores con seis o más piernas ofrezca las piezas fundidas del centro, tubos adicional y piezas fundidas adicionales del extremo. Para mayor claridad, estas instrucciones muestran al ensamblaje para un vector con CUATRO piernas.

SUB-ENSAMBLE PARCIAL PARA EL VECTOR CON SEIS PIERNAS

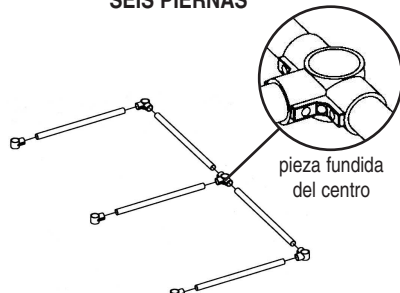

SUB-ENSAMBLE PARCIAL PARA EL VECTOR CON OCHO PIERNAS

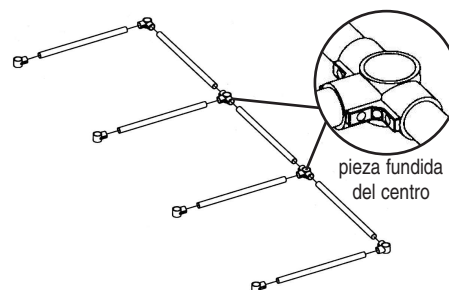

(continúa al dorso de la página)

Mesa de trabajo con base tubular

INSTRUCCIONES PARA EL ENSAMBLAJE

Paso 2: Fije el subensamblaje de los tubos de conexión en cruz a las patas.

- Mida y marque la altura* deseada del subensamblaje de la conexión en cruz de las patas.
- Inserte las patas.
- Ajuste los tornillos de fijación*.

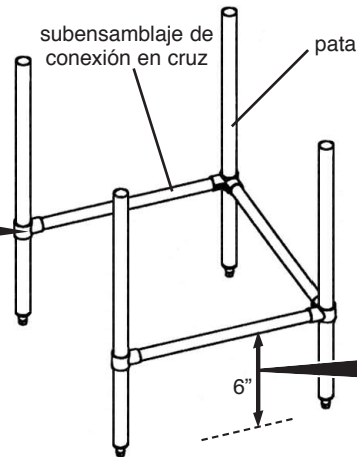
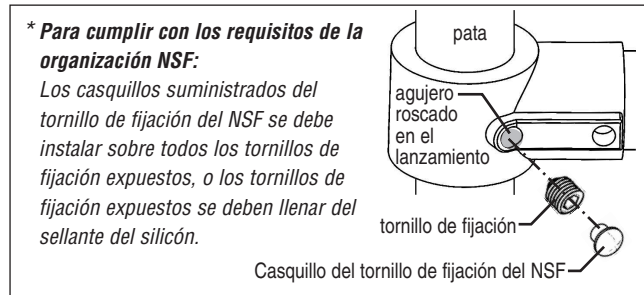

*** Para cumplir con los requisitos de la organización NSF:**
Fije el subensamblaje de conexión en cruz a 6" del piso.

Paso 3: Fije la parte superior de la mesa.

- Gire la mesa boca abajo (tenga cuidado de no rayar la terminación).
- Gire hacia abajo el subensamblaje de la conexión en cruz e inserte la parte superior de cada pata en la unión de la parte superior de la mesa.
- Ajuste todos los tornillos*.

*** Para cumplir con los requisitos de la organización NSF:**
Los casquillos suministrados del tornillo de fijación del NSF se debe instalar sobre todos los tornillos de fijación expuestos, o los tornillos de fijación expuestos se deben llenar del sellante del silicón.

Casquillo del tornillo de fijación del NSF

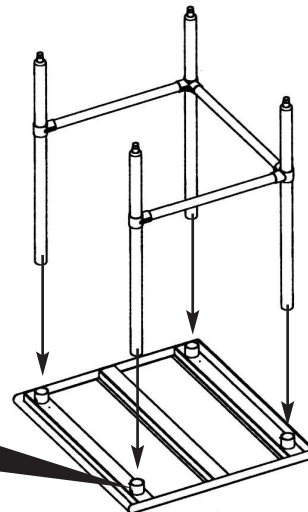
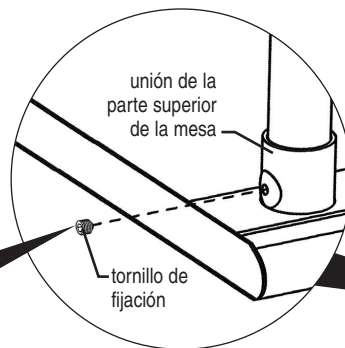

El ensamblaje está completo.

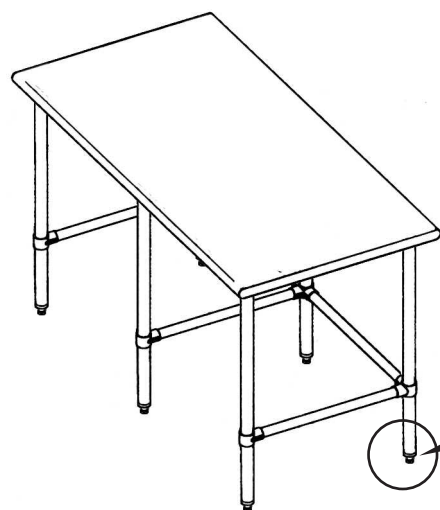

Nivele la mesa con bases ajustables.

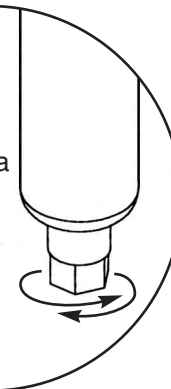

(Fin)