

PT800EK

LAVE-USTENSILES MULTIFONCTION

- Panneau de commande électronique Soft-Touch avec thermostats numériques
- Pompe de lavage en acier inoxydable
- Bras de lavage / rinçage supérieur et inférieur avec pompe d'appoint
- Hauteur de lavage: 19.7"
- Poignée large
- 3 filtres amovibles
- Composants internes facilement accessibles pour les besoins de service
- Guide de support amovible pour un nettoyage aisé
- Réservoir avec bords arrondis et fond incliné

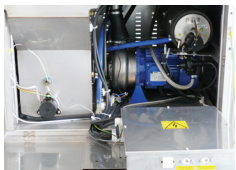
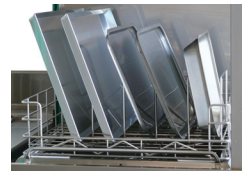
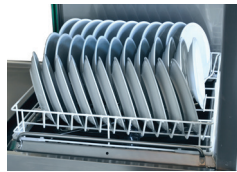

PUISSANCE	208V 3PH, 10500W, 28A, Câblé
DISPONIBLE EN OPTION	Pompe à vidange Configuration linéaire ou en coin
DOSEUR DE PRODUIT DE RINÇAGE INCLUS	OUI
OUVERTURE DE CHARGEMENT	19.7"
FORMAT DE PANIER (L X P)	24.2" x 24.2"
PANIER INCLUS	(1) pour assiettes à pizza 28" x 12"- (1) pour 34 bols / assiettes à soupe - (1) Grille d'acier inoxydable pour récipients GN 1/1, assiettes à pizza 23,5" x 15,75 "et récipients à pâte à pizza, (1) support ouvert d'acier inoxydable pour ustensiles et articles divers
HAUTEUR DU PLAN DE TRAVAIL	34"
CAPACITÉ DE LA CUVE	16.1 gal (61 L)
DIMENSIONS (P X L X H)	32" x 33" x 63"
DURÉE DU CYCLE DE LAVAGE	1 - 2 - 3 min. / 2 - 3 - 4 min.
CAPACITÉ PAR CYCLE DE LAVAGE	2040 - 1360 - 680 plats/h 60 - 40 - 20 paniers/h / 30 - 20 - 15 paniers/h
CONSOMMATION D'EAU	1.05 gallon par cycle (4 L) 31 - 21 - 16 gallons à l'heure (117 - 79.5 - 60.5 L)
ÉLECTROPOMPE	1500W
RÉSISTANCE DE LA CUVE	9000W
RÉSISTANCE DU SURCHAUFFEUR	9000W
CAPACITÉ DU SURCHAUFFEUR	2.1 gal (8 L)
TEMPÉRATURE D'ENTRÉE D'EAU	55 - 60 °C 131 - 140 °F
ALIMENTATION D'ENTRÉE D'EAU	3/4"
ALIMENTATION DE SORTIE D'EAU	32 mm - 1" 1/4
PRESSION DE L'ALIMENTATION D'EAU	40 ± 80 psi
DÛRETÉ DE L'EAU	7.2 - 12.5 °f
TEMPÉRATURE DE RINÇAGE	82 - 90 °C 180 - 195 °F
POIDS NET	188 kg
DIMENSIONS D'EXPÉD. (P X L X H)	43" x 36.6" x 82"
POIDS D'EXPÉDITION	213 kg
NIVEAU DE BRUIT	<70dB(A)

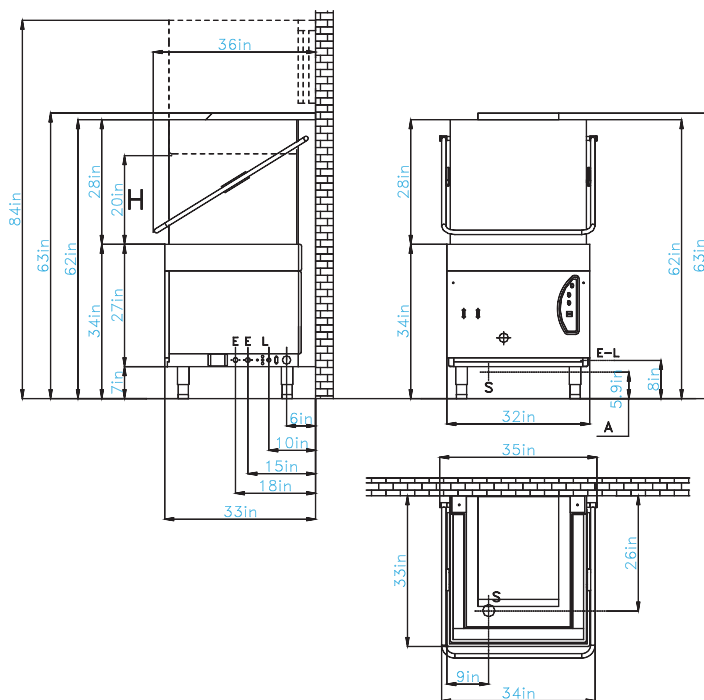

H	Hauteur max. lavage
A	Hauteur Max. drain au mur
E	Entrée d'eau
S	Drain
L	Connexions électriques

GARANTIE UN AN PIÈCES ET MAIN D'ŒUVRE