



CHARIOTS

(grilles métalliques non incluses)



Projet _____

N° pièce _____

Quantité _____

Toutes les données sont indiquées par section du four, à moins d'avis contraire.

CHARIOTS

CARACTÉRISTIQUES STANDARD

- Extérieur en acier inox de type 304
- Butoir bloquant des récipients
- Possibilité de nettoyage à l'aide d'un boyau d'arrosage
- Permet d'augmenter la capacité de production
- Roulettes très résistantes (2 verrouillables, 2 non verrouillables) de 5 po (127 mm)
- Bac d'égouttement pour contenir les déchets
- Poignée de chariot amovible (sauf le modèle TC-10)

OPTIONS STANDARD

- **TC-10** – 10 guides de grilles universelles soudés et non amovibles. Contient jusqu'à 10 plaques à pâtisserie de 18 po x 26 po ou 20 récipients de table à vapeur de 12 po x 20 po jusqu'à 4 po de profondeur. Poignée de chariot et supports de poignée pour les applications de rectification fournis.
- **TC-14** - 26 guides de grilles à espacement de 3 ¼ po. Contient jusqu'à 14 plaques à pâtisserie de 18 po x 26 po sur grilles métalliques ou 28 récipients de table à vapeur de 12 po x 20 po x 2,5 po. Utilise les guides de grilles SRG ou URG (voir les options). Fourni en tant que chariot standard.
- **TC-20** - 20 guides de grilles à espacement de 2 3/8 po. Contient jusqu'à 20 plaques à pâtisserie de 18 po x 26 po sur grilles métalliques ou 40 récipients de table à vapeur de 12 po x 20 po x 2,5 po. Utilisé principalement pour les récipients Gastronorm (normes européennes).

OPTIONS ET ACCESSOIRES

(MOYENNANT DES FRAIS ADDITIONNELS)

- SRG** – Guide de grilles à 13 positions pour le chariot TC-14 (ensemble de 2 par chariot). Chaque ensemble peut contenir jusqu'à 7 moules à cuisson de 18 po x 26 po sur des grilles métalliques ou 14 récipients de table à vapeur de 12 po x 20 po x 2,5 po. Peut être utilisé conjointement avec URG pour le maximum de flexibilité.
- URG** – Guide de grilles à 7 positions pour le chariot TC-14 (ensemble de 2 par chariot). Chaque ensemble peut contenir jusqu'à 7 moules à cuisson de 18 po x 26 po ou 14 récipients de table à vapeur de 12 po x 20 po x 2,5 po. Grilles métalliques non requises. Le guide n'acceptera pas les récipients de table à vapeur de plus de 2,50 po de profondeur. Peut être utilisé conjointement avec SRG pour le maximum de flexibilité.
- Grilles en acier inox.
- Grille en acier inox pour rôtir le poulet. Grille métallique demi-grandeur avec supports en saillie. Peut contenir six poulets.

BLODGETT COMBI

www.blodgett.com

42 Allen Martin Drive, Essex Junction, VT 05452 • Téléphone : (802) 658-6600 • Télécopieur : (802) 864-0183



CHARIOTS

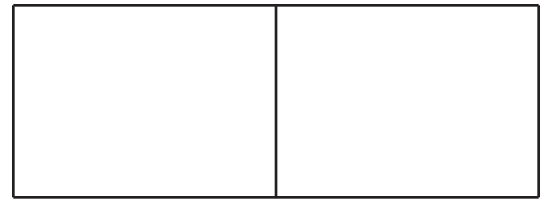

APPROBATION/ÉTAMPE

LES DIMENSIONS SONT EN POUCES (MM).

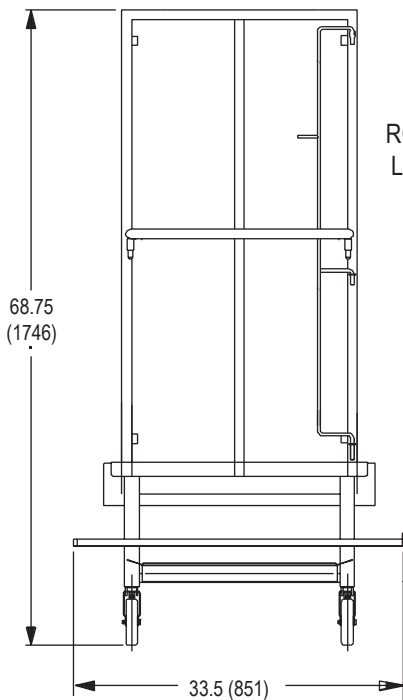
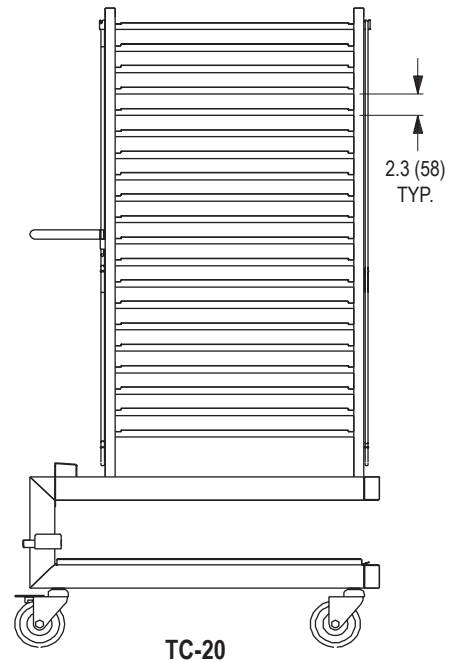
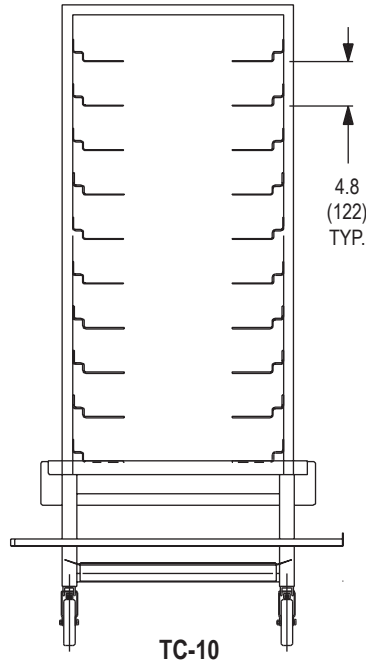
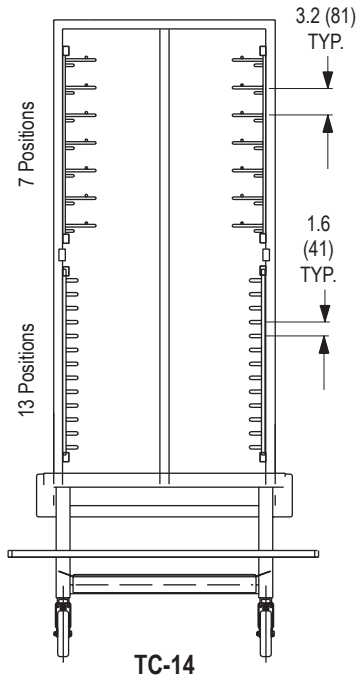

TOUS LES CHARIOTS
ROULETTES : dia. 5 po (127 mm).
Les roulettes avant ont des freins.

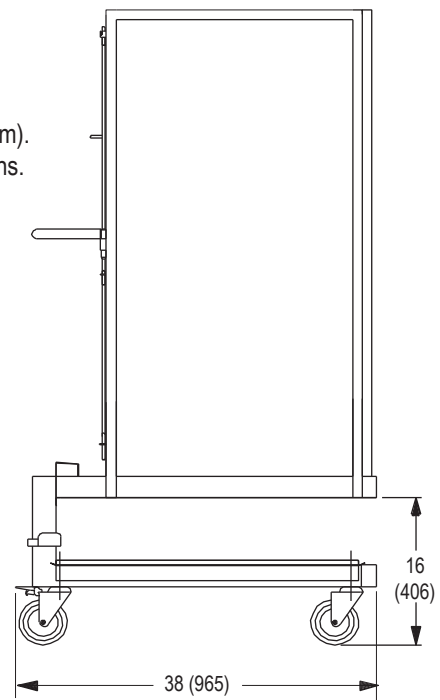

NOTE: La compagnie se réserve le droit de substituer des composantes sans préavis.

BLODGETT COMBI

www.blodgett.com

42 Allen Martin Drive, Essex Junction, VT 05452 • Téléphone : (802) 658-6600 • Télécopieur : (802) 864-0183